

- RÉVERSIBLE: CHANGEMENT SIMPLE DE MAIN.
- RÉSISTANCE MAXIMALE À LA CORROSION.
- ÉGALEMENT DISPONIBLE POUR OUVERTURE OSCILLO-BATTANT.

**2010:** CRÉMONE AVEC ACCESSOIRES

**2011:** CRÉMONE SANS ACCESSOIRES

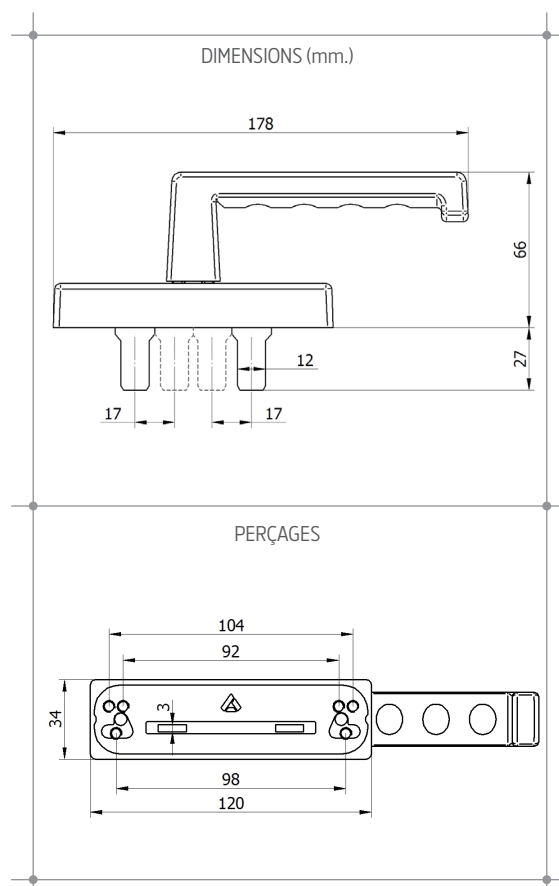

TEST	NORME	RÉSULTAT	MATÉRIAUX
Résistance à la corrosion	UNE-EN 1670	Grade 4	Poignée et base Aluminium injecté Lames Zamak Plaque de renfort Inox Vis Inox Cache base Polyamide Douille POM

### FINITIONS ET TRAITEMENTS DE SURFACE



BL9016-9010

NOIR 9005

RAL DIVERS

9006

INOX

### CONDITIONNEMENT

10 unités emballées dans une boîte de 415x215x60 mm.