

- PAUMELLE POUR FENÊTRES ET PORTES DE GORGE DE 16 (AXE 9 ET AXE 13)
- S'ADAPTE AU PROFIL DORMANT 10X14 / 12X15 / 13X16,5 / 14X18.
- BRIDES PRÉMONTÉES, AXE ET DOUILLES MONTÉS.
- VIS CENTRALE POUR ÉVITER LES GLISSEMENTS.
- DIMENSIONS MAXIMALES: 1000 X 2000 mm.
- CHARGE MAXIMUM DE 60KG AVEC 2 PAUMELLES ET 70KG AVEC 3 PAUMELLES.
- RÉGLAGE LATÉRAL DE +/- 0,7mm. GRÂCE À LA DOUILLE EXCENTRIQUE. (OPTION)
- JOINT ÉTANCHE INCLUS DANS LA PARTI OUVRANT. (BREVETÉ)
- RÉSISTANCE MAXIMALE À LA CORROSION.

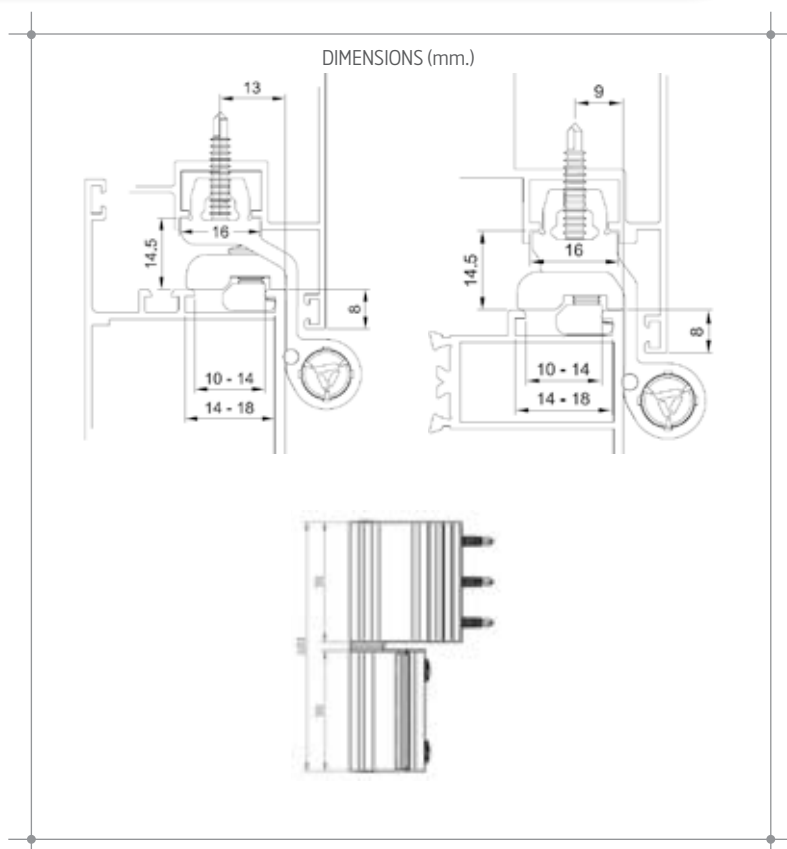

TEST	NORME	RÉSULTAT	MATÉRIAUX	
Résistance à la corrosion	UNE-EN 1670	Grade 4	Corps	Aluminium extrudé
			Vis	Inox
			Axe	Inox
			Bride	Zamak
			Douille	Polyamide
FINITIONS ET TRAITEMENTS DE SURFACE			CONDITIONNEMENT	
BL9016-9010	NOIR 9005	RAL DIVERS	ARGENT	DORE
			BRONZE	INOX
			50 unités avec les brides prémontées dans une boîte de 415x215x60 mm. Douille excentrique disponible.	