

- MONTAGE AVEC BRIDES DE FIXATION.
- FONCTIONNEMENT AUTOMATIQUE, CONVERTIBLE EN MANUEL.
- POUR COTES D'USINAGE DE 20X183.
- RESISTANCE MAXIMALE A LA CORROSION.
- INDICATEUR OUVERT/FERMÉ.

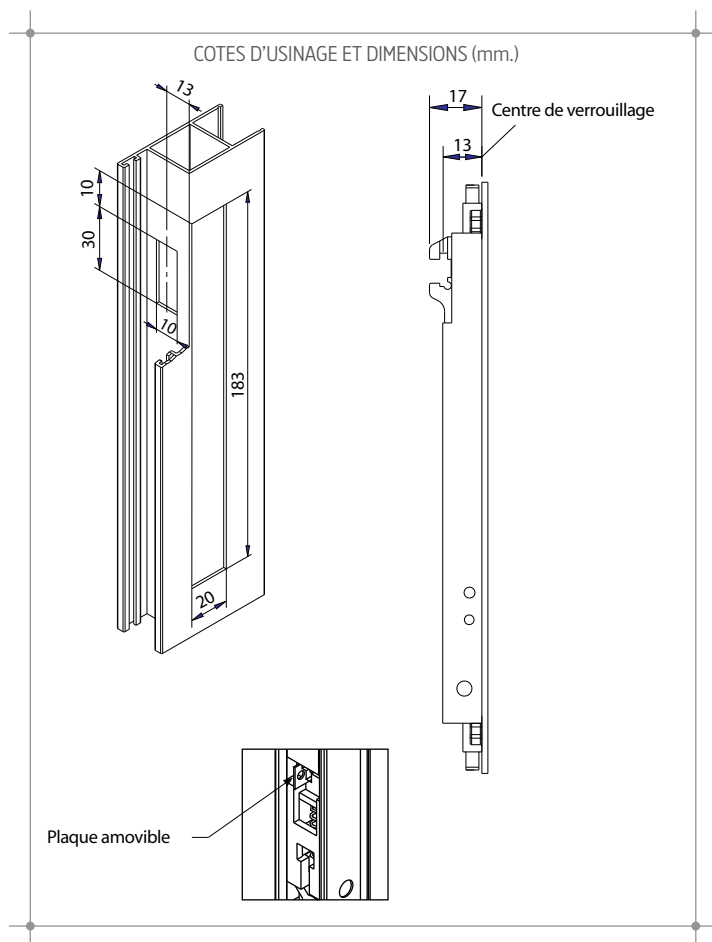

TEST	NORME	RÉSULTAT	MATÉRIAUX								
Résistance à la corrosion	UNE-EN 1970	Grade 4	<table border="0"> <tr> <td>Corps</td> <td>Aluminium extrudé</td> </tr> <tr> <td>Coulisse</td> <td>Zamak</td> </tr> <tr> <td>Brides</td> <td>Zamak</td> </tr> <tr> <td>Vis</td> <td>Inox</td> </tr> </table>	Corps	Aluminium extrudé	Coulisse	Zamak	Brides	Zamak	Vis	Inox
Corps	Aluminium extrudé										
Coulisse	Zamak										
Brides	Zamak										
Vis	Inox										

FINITIONS ET TRAITEMENTS DE SURFACE



CONDITIONNEMENT

10 unités avec accessoires de fixation dans des sacs individuels et dans une boîte de 293x105x65mm.
Les crochets et Les gâches sont vendus à part.