

- FIXATION DIRECTE PAR VIS TÔLE.
- FONCTIONNEMENT AUTOMATIQUE, CONVERTIBLE EN MANUEL.
- RESISTANCE MAXIMALE A LA CORROSION.
- POUR COTES D'USINAGE DE 20x148.
- COMPATIBLE AVEC POIGNÉE 2157 (FICHE 4.7).

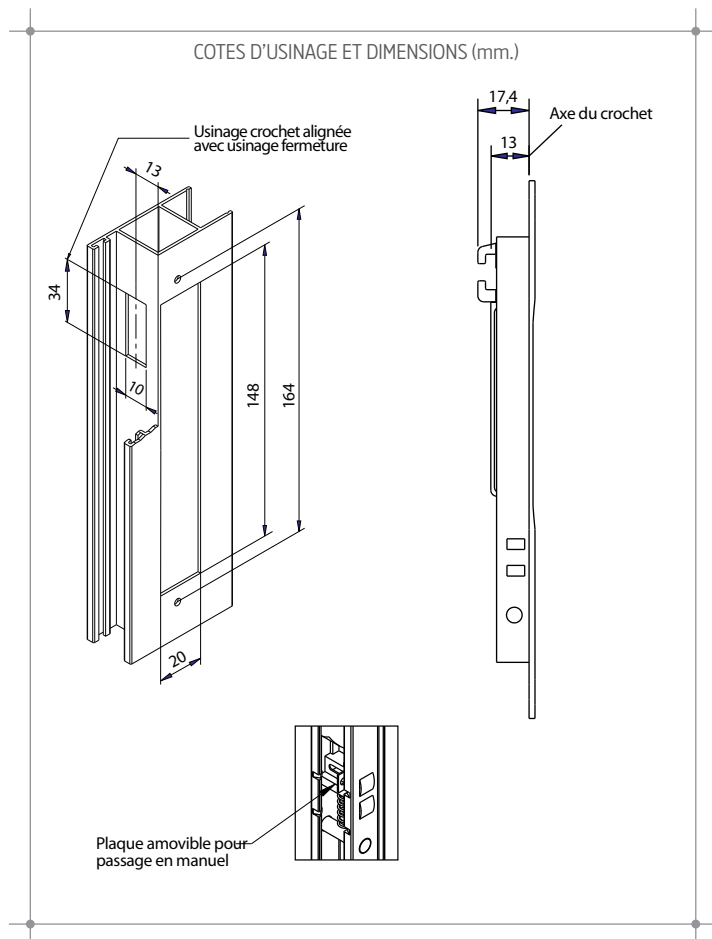

TEST	NORME	RÉSULTAT	MATÉRIAUX
Résistance à la corrosion	UNE-EN 1970	Grade 4	<p>Corps Aluminium extrudé</p> <p>Coulisse Polyamide PA6</p> <p>Ressorts Inox</p> <p>Plaque Inox</p> <p>Support crochet Zamak</p>

FINITIONS ET TRAITEMENTS DE SURFACE



CONDITIONNEMENT

100 unités emballées dans une boîte de 405x215x170 mm.
Les crochets et Les gâches sont vendus à part.