

- POUR FENÊTRE ET PORTES A FRAPPE ET OUVERTURE EXTÉRIURE.
- RÉVERSIBLE: CHANGEMENT SIMPLE DE MAIN.
- RÉSISTANCE MAXIMALE À LA CORROSION.

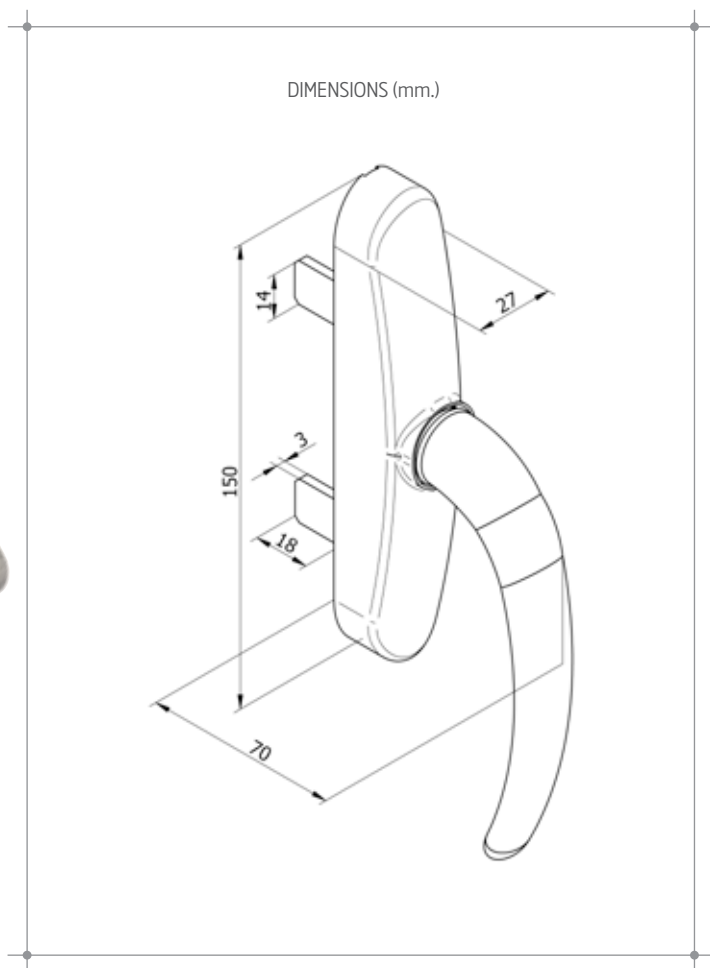

TEST	NORME	RÉSULTAT	MATÉRIAUX	
Résistance à la corrosion	UNE-EN 1670	Grade 4	Poignée	Aluminium injecté
			Lames	Zamak
			Carcasse	Zamak
			Cache carcasse	Zamak
			Base	Polyamide
			Vis	Inox

FINITIONS ET TRAITEMENTS DE SURFACE



BL9016-9010

NOIR 9005

RAL DIVERS

ARGENT

DORE

BRONZE

INOX

CONDITIONNEMENT

10 unités emballées dans une boîte de 305x170x125mm.